

**LiION**  
BATTERY TECHNOLOGY



NSS16N2  
NSS16N2I  
NSS16N2S

NSS20N2  
NSS20N2I  
NSS20N2S

# RENTABILITÉ ET FLEXIBILITÉ

**CARACTÉRISTIQUES**

**GERBEURS À CONDUCTEUR PORTÉ ASSIS 24 V, 1,6 - 2,0 TONNES**

**CAT**<sup>®</sup>

# AUGMENTEZ VOTRE PRODUCTIVITÉ – RÉDUISEZ VOS COÛTS

METTEZ UN GERBEUR À CONDUCTEUR PORTÉ ASSIS CAT® ENTRE LES MAINS DE VOS OPÉRATEURS ET DOPEZ VOTRE PRODUCTIVITÉ. SON ERGONOMIE EN FAIT LE PARTENAIRE IDÉAL POUR DES OPÉRATIONS INTENSIVES DE GERBAGE ET DE TRANSPORT INTERNE INDÉPENDAMMENT DE LA DISTANCE ET DE LA DURÉE. COMPACTE ET MANIABLE, AVEC DES LEVÉES JUSQU'À 7 MÈTRES, CETTE SOLUTION FLEXIBLE ET ÉCONOMIQUE VOUS PERMETTRA ÉGALEMENT D'AUGMENTER VOTRE DENSITÉ DE STOCKAGE.

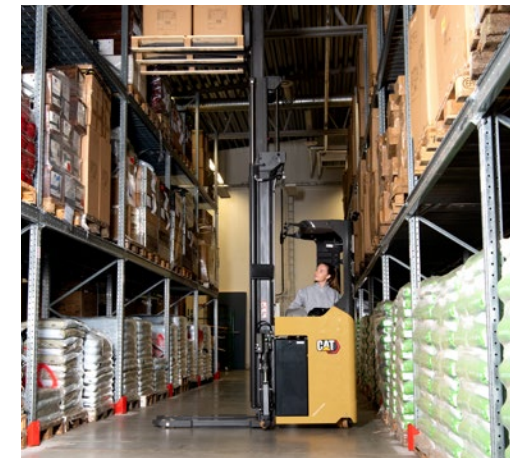

Dépourvus de plates-formes et de barres latérales rabattables, qui nécessitent de s'arrêter, les gerbeurs à conducteur porté assis sont plus rapides et plus compacts que les chariots à plate-forme. En termes de levage, ils n'ont rien à envier aux chariots à mât rétractable. Ils sont également moins chers, et peuvent fonctionner dans les espaces restreints. Alors, pourquoi ne pas rétrécir les allées, surélever les rayonnages et mieux exploiter l'espace de l'entrepôt ?

Confortablement assis dans un habitacle silencieux, à faibles vibrations, ergonomique et entièrement équipé, l'opérateur est intégralement protégé à l'intérieur de la structure robuste du chariot et peut travailler des heures durant, rapidement et en toute confiance. Le stress, les tensions et la fatigue sont réduits au maximum, et des options telles que le réglage électrique de la hauteur du plancher, améliorent encore le confort.

Les leviers de commande hydraulique fonctionnent par effleurement, et l'accoudoir et la position du mini volant peuvent être facilement réglés. La simplicité et la précision de manœuvre et de manutention des charges du chariot permettent d'accomplir un large éventail de tâches et d'applications, au nombre desquelles le travail en entrepôt et l'acheminement des matières en usine.

Les systèmes avancés de conduite, levage, abaissement et direction accélèrent les opérations, qui se déroulent sans à-coups. Les systèmes automatiques d'aide à la conduite optimisent les vitesses, pour un fonctionnement rapide et sûr. Pour une productivité non-stop et des niveaux d'efficacité inégalés, vous pouvez choisir une batterie Li-ion.

## COÛT DE FONCTIONNEMENT OPTIMISÉ

- La construction robuste et l'étanchéité des composants réduisent le risque de détérioration et d'usure, même durant les opérations exigeantes en roulement sur plusieurs équipes.
- L'option d'écran multifonctionnel avec diagnostics embarqués encourage l'utilisation correcte du chariot et accélère l'entretien.
- L'identification par code PIN empêche toute utilisation non autorisée, tandis que le choix des modes PRO, ECO et EASY adapte les performances du chariot à l'expérience de l'opérateur et à l'application. (Uniquement avec l'option écran multifonction.)
- Le verrouillage rapide de la batterie à sécurité intégrée fluidifie les changements de batterie en évitant les accidents.
- Pour des entretiens plus rapides, des facilités d'accès telles qu'un siège pivotant vers l'extérieur, se combinent à des exigences d'entretien réduites et des intervalles d'entretien prolongés afin de réduire les temps d'arrêt.
- La disponibilité de la batterie Li-ion entièrement intégrée augmente le rendement, le temps de fonctionnement et la durée de vie de la batterie, tout en réduisant les besoins d'entretien, pour un coût total d'exploitation encore plus bas.
- Les moteurs de pointe, le freinage régénératif et des conceptions de mât efficaces permettent d'économiser de l'énergie et de réduire la consommation de liquide hydraulique.
- Des niveaux sans précédent de partage des composants optimisent la disponibilité des pièces et réduisent le temps d'immobilisation, les coûts de stockage ainsi que ceux liés à l'empreinte carbone, au sein de la gamme des gerbeurs et des transpalettes électriques Cat.

## PRODUCTIVITÉ INÉGALÉE

- Une large gamme de modèles, de variantes et d'options spécialisées offre des capacités d'adaptation inégalées, pour une productivité, une ergonomie et une sécurité optimales.
- Le moteur AC et la technologie de commande perfectionnés offrent une conduite, un levage et un abaissement rapides, aisés et précis.
- Les fonctionnalités intégrées font gagner du temps en permettant un contrôle simultané de la vitesse de conduite, des mouvements du mât/des fourches et du déploiement des stabilisateurs latéraux.
- Les stabilisateurs latéraux (en option) augmentent la capacité de levage.
- La direction électrique progressive règle automatiquement la sensibilité en fonction de la vitesse, pour une plus grande précision lors des manœuvres délicates et une stabilité élevée lors des déplacements rapides en ligne droite.
- Un contrôle automatique dans les courbes réduit la vitesse de déplacement maximale en fonction de l'angle de braquage pour garantir des virages sûrs, stables et assurés.
- La fonction de vitesse réduite maintient une capacité de charge élevée pour les levages au-delà de 1,7 m en limitant automatiquement le déplacement à 5 km/h lorsque les fourches atteignent cette hauteur. (La hauteur limite varie sur les modèles à bras encadrants).
- Avec la batterie Li-ion, les performances sont améliorées et une recharge rapide est possible, via un connecteur facile d'accès, pour un fonctionnement continu sans changement de batterie.
- Avec la batterie plomb-acide, une prise supplémentaire sur le capot de la machine permet des recharges simples et rapides sans débrancher la batterie.

- Les modèles à levage initial (I) ont une plus grande garde au sol et peuvent être utilisés pour la manutention de deux palettes, avec une charge sur les longerons et une sur les fourches.
- Les modèles à bras encadrants (S) permettent d'abaisser les fourches sur le sol, entre des jambes de support très espacées, pour la manipulation de palettes à base fermée et d'autres supports sans espace ou à fourreaux pour introduire les fourches.
- La structure à bras encadrants simplifie l'adaptation et l'utilisation d'accessoires spécialisés comme les pinces à bobines, les éperons et les rotateurs, pour une plus grande variété d'applications.
- Pour la version à bras encadrants, il est possible de choisir des largeurs d'écartement standard (855 ou 1 055 mm) ou personnalisées, ainsi qu'un ratio châssis/capacité plus faible ou plus important, pour répondre parfaitement à vos applications.
- Les bras encadrants, équipés de roues en tandem, bénéficient d'une conception compacte. Ils sont légèrement inclinés vers le bas à leur extrémité afin d'améliorer l'entrée des palettes et la garde au sol ainsi que les performances en pente.
- La forme des fourches est effilée sur le dessous et pointue aux extrémités, pour éviter l'adhérence des palettes lors de la sortie et de l'entrée rapide même dans les virages. (sur les modèles à bras encadrants, les extrémités des fourches sont légèrement pointues et biseautées).
- Le vaste choix de mât comprend les versions duplex et triplex avec une large gamme de hauteurs de levage standard et personnalisées, pour s'adapter parfaitement aux différentes applications.
- Le moteur hydraulique puissant et silencieux est contrôlé en douceur par la commande de levage et d'abaissement à vitesse régulée et proportionnelle, pour déplacer et positionner les fourches rapidement, avec précision et sans danger.
- Système de mise à niveau assistée (LAS) en option : permet de s'arrêter aux hauteurs prédéfinies ou de les contourner de façon très intuitive. (pas sur le modèle à bras encadrants de 1,6 tonne).
- Le guide optionnel de positionnement de la fourche par laser augmente la précision du positionnement de la fourche. (Pas sur les modèles à bras encadrants.)
- En option, l'affichage peut intégrer des indicateurs de hauteur et de poids. (L'indication de hauteur n'est pas disponible sur le modèle à bras encadrants de 1,6 tonne).
- L'option de direction à 360° permet au chariot de tourner et de se déplacer dans des directions opposées, sans s'arrêter, en une seule manœuvre, pour gagner un temps considérable, surtout dans des aménagements complexes et des cycles de manutention très répétitifs.

## SÉCURITÉ ET ERGONOMIE

- Le poste de conduite fermé garantit une protection complète grâce au châssis renforcé, au pare-chocs intégré, aux montants de protection supérieurs et au toit.
- Dans le compartiment de l'opérateur, tout est pensé pour réduire la fatigue et les tensions : marche d'entrée surbaissée, plancher dégagé, siège suspendu confortable et réglable, vibrations réduites au maximum et espace suffisant pour des opérateurs de toutes corpulences.
- L'option de réglage électrique de la hauteur du plancher, des accoudoirs et du siège permettent au cariste d'adopter la position de conduite qui lui convient.
- Grâce au mini volant réglable sur l'accoudoir flottant, l'opérateur peut adopter une posture détendue, qui supprime les tensions sur le cou et le dos et réduit le risque de TMS. Pour faciliter l'entrée/la sortie, ce mini volant peut être relevé.

- Dans son option Midi, la colonne de direction est réglable en longueur et en inclinaison et, pour faciliter l'entrée/la sortie, le volant peut être relevé.
- L'accoudoir réglable en hauteur supporte confortablement le poignet tout en positionnant idéalement la main pour utiliser simultanément les minis leviers hydrauliques et d'autres commandes.
- L'option de commutateur de sens manuel peut se substituer à la pédale.
- Une conception minutieuse du mât, du tablier porte-fourches, du toit protège conducteur, des montants et du châssis, ainsi que des surfaces faiblement réfléchissantes, procurent une vue dégagée sur les environs, le bout des fourches et vers l'avant.
- Le toit est disponible en plusieurs versions : panoramique, transparent, en polycarbonate pour une visibilité supérieure accrue, et avec une protection supplémentaire contre la chute d'objets.
- L'amortissement efficace du mât et du tablier porte-fourche assure une réception en douceur, une transition fluide entre les niveaux et un levage sans à-coups, permettant une manutention confortable et une conduite ultra-performante tout au de la journée.
- En matière de bruit, les caractéristiques incluent des ventilateurs silencieux commandés en fonction de la température et des moteurs de pompe de levage à régulation de vitesse, pour un environnement agréable pour l'opérateur.
- L'opérateur dispose de divers compartiments de rangement d'accessoires, tels qu'une grosse boîte à outils sur le capot moteur, accessible depuis l'extérieur du chariot, ainsi que des supports pour le téléphone et les boissons, par exemple.
- L'écran intuitif multifonction en option donne au cariste toutes les informations dont il a besoin. Sa position est pensée pour une utilisation et une lisibilité optimales.



## GERBEUR À FOURCHES TÉLESCOPIQUES

Nous proposons également un modèle à fourches télescopiques (TF). Il est spécialement adapté aux systèmes de rayonnage à double profondeur mais peut également être utilisé de nombreuses manières. Comme manipuler de longues charges ou atteindre les zones de cargaison des camions. Il peut être utilisé comme un chariot à mât rétractable, un gerbeur à bras encadrants, un transpalette ou un préparateur de commandes. Consultez la fiche technique de notre NSS12N2TF pour en savoir plus.

## TOUT LE MONDE EST GAGNANT

Des niveaux sans précédent de partage des composants au sein de la gamme des gerbeurs et des transpalettes électriques Cat®, apportent des avantages supplémentaires. Les modèles fixes sont plus rapides, avec un temps d'immobilisation minimum. Moins d'investissement nécessaire. Et la réduction des interventions de techniciens et des livraisons de pièces permet de réduire l'empreinte carbone. Tout le monde est gagnant !

# ÉQUIPEMENTS STANDARD ET OPTIONS

	NSS16N2	NSS16N2I	NSS20N2	NSS20N2I	NSS16N2S	NSS20N2S
<b>GÉNÉRALITÉS</b>						
Fourches recouvrantes classiques pour la manipulation de charges ouvertes	●	●	●	●	—	—
Levée initiale pour la manipulation de doubles charges	—	●	—	●	—	—
Bras encadrants larges pour la manipulations de charges ouvertes et fermées	—	—	—	—	●	●
Fourches télescopiques pour une portée étendue lors de la manipulation, par ex., de charges empilables à double profondeur et fermées	—	—	—	—	—	—
Écran standard avec compteur horaire et indicateur de batterie (BDI)	●	●	●	●	●	●
Accès par clé	●	●	●	●	●	●
Direction assistée électrique, avec mini-volant et volant Midi	●	●	●	●	●	●
Direction droite automatique au démarrage	●	●	●	●	●	●
Contrôle des virages adaptatif	●	●	●	●	●	●
Moteur de levage à vitesse régulée et valve d'abaissement proportionnelle	●	●	●	●	●	●
Roues porteuses jumelées en Vulkollan	●	●	●	●	●	●
Protège-conducteur (OHG)	●	●	●	●	●	●
Accoudoir réglable, côté droit	●	●	●	●	●	●
Volant réglable dans tous les sens	●	●	●	●	●	●
Compartment de rangement sous l'accoudoir et sur le côté gauche du siège	●	●	●	●	●	●
Chariot à mât rétractable ergonomique, siège en tissu entièrement réglable	●	●	●	●	●	●
Batterie sur rouleaux	●	●	●	●	●	●
<b>SOURCE D'ALIMENTATION</b>						
Batteries lithium-ion *	○	○	○	○	○	○
Batteries au plomb acide	○	○	○	○	○	○
<b>ENVIRONNEMENT</b>						
Conception pour chambre froide, jusqu'à -10 °C	●	●	●	●	●	●
Conception pour entrepôts frigorifiques, de 0 °C à -30 °C	○	○	○	○	○	○
<b>COMMANDES DE CONDUITE ET DE LEVAGE</b>						
Mini volant avec accoudoir flottant	●	●	●	●	●	●
Volant midi	○	○	○	○	○	○
Commandes par mini leviers pour levage/abaissement	●	●	●	●	●	●
Commandes de sens de marche mains libres (HFDC), sur la pédale d'accélérateur	●	●	●	●	●	●
Commande de sens de marche sur accoudoir (HODC)	○	○	○	○	○	○
direction à 360°	○	○	○	○	○	○
Sens de direction inversé	○	○	○	○	○	○
<b>ROUES EN OPTION</b>						
Vulkollan	●	●	●	●	●	●
Tractothan	○	○	○	○	○	○
Super Grip	○	○	○	○	○	○
<b>AUTRES OPTIONS</b>						
Stabilisateurs latéraux	○	○	○	○	—	—
Système de moteur de levage haute performance 8,0 kW CA	○	○	○	○	○	○
Plancher réglable en hauteur électriquement, 70 mm	○	○	○	○	○	○
Siège en revêtement vinyle	○	○	○	○	○	○
Siège chauffant, tissu ou vinyle	○	○	○	○	○	○
Écran multifonction avec BDI et compteur horaire, connexion par code PIN (100 codes) et icônes graphiques	○	○	○	○	○	○
Dossier de charge 1 200 mm	○	○	○	○	○	○
Accès par clé (en complément de l'écran multifonctions)	○	○	○	○	○	○
Guide de positionnement laser	○	○	○	○	—	—
Indicateur du poids de charge	○	○	○	○	—	○
Indicateur de hauteur de levée	○	○	○	○	—	○
Système de mise à niveau assistée (LAS)	○	○	○	○	—	○
Caméra vidéo et moniteur	○	○	○	○	—	○
Toit panoramique ProVision	○	○	○	○	—	○
Prise CC 12 V	○	○	○	○	○	○
Prise USB 5V	○	○	○	○	○	○
Porte-accessoires	○	○	○	○	○	○
Pupitre incluant support RAM C	○	○	○	○	○	○
Support d'équipement système RAM taille C	○	○	○	○	○	○
Support d'équipement système RAM taille C, 2 pièces	○	○	○	○	○	○
Support d'équipement système RAM taille D	○	○	○	○	○	○
Feux de travail LED	○	○	○	○	○	○
Projecteur au sol d'avertissement, rouge ou bleu	○	○	○	○	○	○
Vitesse de déplacement accrue (12 km/h), dans le sens de la charge	○	—	○	—	—	—
Coloris RAL spéciaux	○	○	○	○	○	○

● Standard ○ Option

\* La batterie Li-ion en option est disponible dans certaines régions uniquement

Caractéristiques		
1.1	Fabricant	
1.2	Désignation du modèle du fabricant	
1.3	Source d'alimentation	
1.4	Type de cariste	
1.5	Capacité de la charge	Q (kg)
1.6	Centre de gravité	c (mm)
1.8	Essieu des roues porteuses jusqu'à la face de la fourche (fourches abaissées)	x (mm)
1.9	Empattement	y (mm)
Poids		
2.1b	Poids du chariot sans charge, avec poids maximum de la batterie	kg
2.2	Poids par essieu avec charge nominale, et poids batterie max. R. motrice / porteuses	kg
2.3	Poids par essieu à vide et poids batterie max. R. motrice / porteuses	kg
Roues, groupe motopropulseur		
3.1	Bandages: P=Power Thane, Vul=Vulkollan, P=Polyuréthane, N=Nylon, C=Caoutchouc côté conducteur/charge	
3.2	Dimensions des pneus, côté arrière	(mm)
3.3	Dimensions des pneus, côté de la charge	ø (mm)
3.4	Dimensions des roues pivotantes (diamètre x largeur)	(mm)
3.5	Nombre de roues, côté de la charge / de l'entraînement (x=entraînées)	
3.6	Largeur de chenille (centre des pneus), côté de l'entraînement	b10 (mm)
3.7	Largeur de chenille (centre des pneus), côté de la charge	b11 (mm)
Dimensions		
4.2a	Hauteur avec mât abaissé	h1 (mm)
4.2b	Hauteur	h1 (mm)
4.3	Levée libre	h2 (mm)
4.4	Hauteur de levée	h3 (mm)
4.5	Hauteur, mât déployé	h4 (mm)
4.6	Levage initial	h5 (mm)
4.7	Hauteur jusqu'au sommet du protégé-conducteur	h6 (mm)
4.8	Hauteur de siège/ plateforme	h7 (mm)
4.10	Hauteur des longerons	h8 (mm)
4.15	Hauteur des fourches, complètement abaissées	h13 (mm)
4.19	Longueur hors tout	l1 (mm)
4.20	Longueur jusqu'à la face des fourches	l2 (mm)
4.21	Largeur hors tout	b1/b2 (mm)
4.22	Dimensions de la fourche (épaisseur, largeur, longueur)	s / e / l (mm)
4.25	Largeur extérieure au-dessus de la fourche (minimale/maximale)	b5 (mm)
4.32	Garde au sol au centre de l'empattement, (fourche abaissée)	m2 (mm)
4.34a	Largeur d'allée (Ast) avec palettes de 800 x 1200 mm, charge longitudinale	Ast (mm)
4.34b	Largeur d'allée (Ast3) avec palettes de 800 x 1200 mm, charge longitudinale	Ast3 (mm)
4.35	Rayon de braquage	Wa (mm)
Performances		
5.1	Vitesse de translation, avec/sans charge	km / h
5.2	Vitesse de levage, avec/sans charge	m / s
5.3	Vitesse d'abaissement, avec/sans charge	m / s
5.8	Pente franchissable maximale, avec/sans charge	%
5.10	Frein de service	
Moteurs électriques		
6.1	Capacité du moteur d'entraînement (60 min., application légère)	kW
6.2	Puissance de sortie du moteur de levage avec un facteur d'application de 15%	kW
6.4	Tension/capacité de la batterie avec décharge de 5 heures	V / Ah
6.5	Poids de la batterie	kg
6.6a	Consommation d'énergie conformément au cycle EN 16796	kWh / h
Divers		
8.1	Type de commande d'entraînement	
10.7	Niveau de bruit à hauteur d'oreille de l'opérateur conformément aux normes EN 12 053:2001 et EN ISO 4871 au travail LpAZ	dB (A)

Cat Lift Trucks	Cat Lift Trucks
NSS16N2	NSS20N2
Batterie	Batterie
Assis	Assis
1600	2000
600	600
800	800
1616 <sup>1)</sup>	1665 <sup>1)</sup>
1866	2127
1466/2000	1690/2438
1306/560	1490/638
Vul / Vul	Vul / Vul
250 x 105	250 x 105
85 x 70	85 x 70
150 x 55	150 x 55
4 / 1x + 2	4 / 1x + 2
706	706
402	392
Voir tableau	Voir tableau
Voir tableau	Voir tableau
Voir tableau	Voir tableau
Voir tableau	Voir tableau
Voir tableau	Voir tableau
-	-
2110	2110
966	966
80	83
89	90
2189 <sup>1)</sup>	2238 <sup>1)</sup>
1019 <sup>1)</sup>	1068 <sup>1)</sup>
1010	1010
70 / 180 / 1170	70 / 195 / 1170
570	570
25	23
2584 <sup>2)</sup>	2632 <sup>2)</sup>
2419	2466
1819 <sup>2)</sup>	1866 <sup>2)</sup>
10/10	9/9
0.16 / 0.32	0.12 / 0.22
0.44 / 0.41	0.33 / 0.30
6.7/6.7	5.9/5.9
Électrique	Électrique
2.7	2.7
4.0	4.0
24 / 375 - 775	24 / 375 - 775
330 - 620	330 - 620
0.85 <sup>3)</sup>	0.85 <sup>3)</sup>
AC	AC
<70 dB(A)	<70 dB(A)

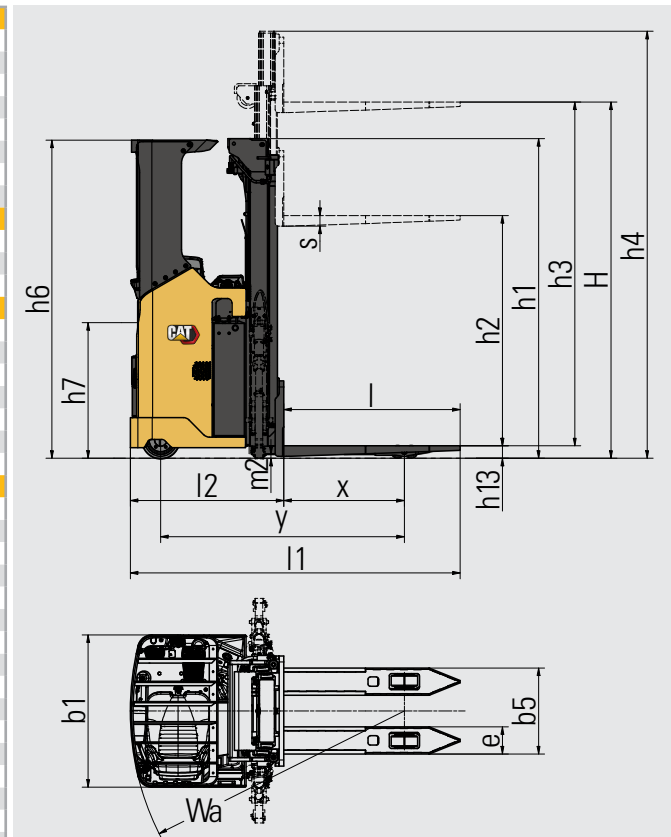

$$\begin{aligned} \text{Ast} &= \text{Wa} + \text{R} + \text{a} \\ \text{Ast3} &= \text{Wa} + \text{l6} - \text{x} + \text{a} \\ \text{Ast} &= \text{Largeur d'allée} \\ \text{Wa} &= \text{Rayon de braquage} \\ \text{a} &= \text{Distance de sécurité} = 2 \times 100 \text{ mm} \\ \text{R} &= \sqrt{(\text{l6} - \text{x})^2 + (\text{b12} / 2)^2} \end{aligned}$$

1) Si SN/BC775, ajouter 104 mm  
 2) Les dimensions dépendent du coffre batterie et du type de mât  
 3) Varie selon la configuration et le profil d'utilisation réel

Caractéristiques		
1.1	Fabricant	
1.2	Désignation du modèle du fabricant	
1.3	Source d'alimentation	
1.4	Type de cariste	
1.5	Capacité de la charge	Q (kg)
1.6	Centre de gravité	c (mm)
1.8	Essieu des roues porteuses jusqu'à la face de la fourche (fourches abaissées)	x (mm)
1.9	Empattement	y (mm)
Poids		
2.1b	Poids du chariot sans charge, avec poids maximum de la batterie	kg
2.2	Poids par essieu avec charge nominale, et poids batterie max. R. motrice / porteuses	kg
2.3	Poids par essieu à vide et poids batterie max. R. motrice / porteuses	kg
Roues, groupe motopropulseur		
3.1	Bandages: P=Power Thane, Vul=Vulkollan, P=Polyuréthane, N=Nylon, C=Caoutchouc côté conducteur/charge	
3.2	Dimensions des pneus, côté arrière	(mm)
3.3	Dimensions des pneus, côté de la charge	ø (mm)
3.4	Dimensions des roues pivotantes (diamètre x largeur)	(mm)
3.5	Nombre de roues, côté de la charge / de l'entraînement (x=entraînées)	
3.6	Largeur de chenille (centre des pneus), côté de l'entraînement	b10 (mm)
3.7	Largeur de chenille (centre des pneus), côté de la charge	b11 (mm)
Dimensions		
4.2a	Hauteur avec mât abaissé	h1 (mm)
4.2b	Hauteur	h1 (mm)
4.3	Levée libre	h2 (mm)
4.4	Hauteur de levée	h3 (mm)
4.5	Hauteur, mât déployé	h4 (mm)
4.6	Levage initial	h5 (mm)
4.7	Hauteur jusqu'au sommet du protège-conducteur	h6 (mm)
4.8	Hauteur de siège/ plateforme	h7 (mm)
4.10	Hauteur des longerons	h8 (mm)
4.15	Hauteur des fourches, complètement abaissées	h13 (mm)
4.19	Longueur hors tout	l1 (mm)
4.20	Longueur jusqu'à la face des fourches	l2 (mm)
4.21	Largeur hors tout	b1/b2 (mm)
4.22	Dimensions de la fourche (épaisseur, largeur, longueur)	s / e / l (mm)
4.25	Largeur extérieure au-dessus de la fourche (minimale/maximale)	b5 (mm)
4.32	Garde au sol au centre de l'empattement, (fourche abaissée)	m2 (mm)
4.34a	Largeur d'allée (Ast) avec palettes de 800 x 1200 mm, charge longitudinale	Ast (mm)
4.34b	Largeur d'allée (Ast3) avec palettes de 800 x 1200 mm, charge longitudinale	Ast3 (mm)
4.35	Rayon de braquage	Wa (mm)
Performances		
5.1	Vitesse de translation, avec/sans charge	km / h
5.2	Vitesse de levage, avec/sans charge	m / s
5.3	Vitesse d'abaissement, avec/sans charge	m / s
5.8	Pente franchissable maximale, avec/sans charge	%
5.10	Frein de service	
Moteurs électriques		
6.1	Capacité du moteur d'entraînement (60 min., application légère)	kW
6.2	Puissance de sortie du moteur de levage avec un facteur d'application de 15%	kW
6.4	Tension/capacité de la batterie avec décharge de 5 heures	V / Ah
6.5	Poids de la batterie	kg
6.6a	Consommation d'énergie conformément au cycle EN 16796	kWh / h
Divers		
8.1	Type de commande d'entraînement	
10.7	Niveau de bruit à hauteur d'oreille de l'opérateur conformément aux normes EN 12 053:2001 et EN ISO 4871 au travail LpAZ	dB (A)

Cat Lift Trucks	Cat Lift Trucks
NSS16N2I	NSS20N2I
Batterie	Batterie
Assis	Assis
1600	2000
600	600
800	800
1661 <sup>1)</sup>	1720 <sup>1)</sup>
2066	2234
1571/2045	1806/2488
1306/666	1606/688
Vul / Vul	Vul / Vul
250 x 105	250 x 105
85 x 70	85 x 70
150 x 55	150 x 55
4 / 1x + 2	4 / 1x + 2
706	706
390	398
Voir tableau	Voir tableau
Voir tableau	Voir tableau
Voir tableau	Voir tableau
Voir tableau	Voir tableau
Voir tableau	Voir tableau
110	110
2110	2110
966	966
87	87
93	93
2233 <sup>1)</sup>	2293 <sup>1)</sup>
1063 <sup>1)</sup>	1123 <sup>1)</sup>
1010	1010
70 / 180 / 1170	70 / 195 / 1170
570	570
20	20
2624 <sup>2)</sup>	2692 <sup>2)</sup>
2461	2520
1819 <sup>2)</sup>	1866 <sup>2)</sup>
10/90	9/9
0.16 / 0.32	0.12 / 0.22
0.44 / 0.41	0.33 / 0.30
26.6/26.6	25.6/25.6
Électrique	Électrique
2.7	2.7
4.0	4.0
24 / 375 - 775	24 / 375 - 775
330 - 620	330 - 620
0.85 <sup>3)</sup>	0.85 <sup>3)</sup>
AC	AC
<70 dB(A)	<70 dB(A)

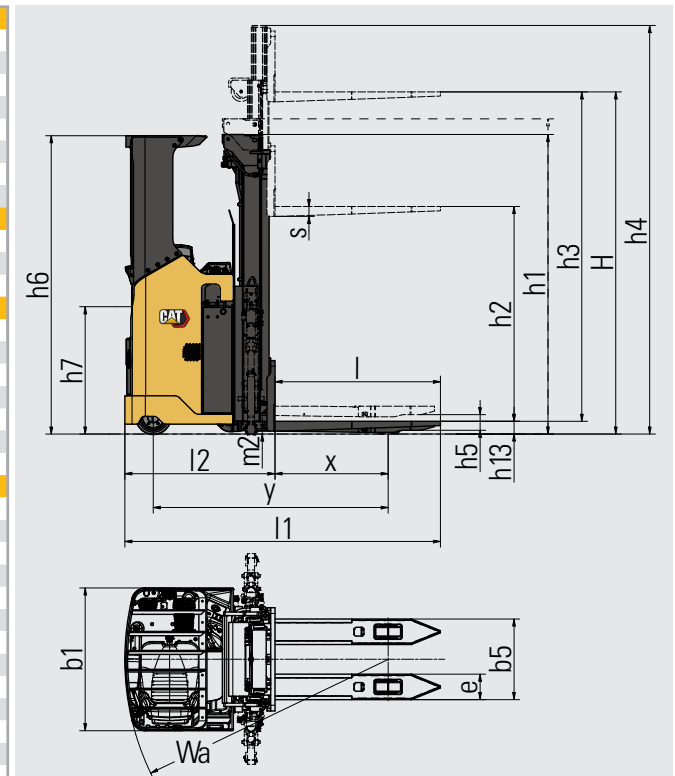

$$\begin{aligned} \text{Ast} &= \text{Wa} + \text{R} + \text{a} \\ \text{Ast3} &= \text{Wa} + \text{l6} - \text{x} + \text{a} \\ \text{Ast} &= \text{Largeur d'allée} \\ \text{Wa} &= \text{Rayon de braquage} \\ \text{a} &= \text{Distance de sécurité} = 2 \times 100 \text{ mm} \\ \text{R} &= \sqrt{(\text{l6} - \text{x})^2 + (\text{b12} / 2)^2} \end{aligned}$$

1) Si SN/BC775, ajouter 104 mm

2) Les dimensions dépendent du coffre batterie et du type de mât

3) Varie selon la configuration et le profil d'utilisation réel

Caractéristiques		
1.1	Fabricant	
1.2	Désignation du modèle du fabricant	
1.3	Source d'alimentation	
1.4	Type de cariste	
1.5	Capacité de la charge	Q (kg)
1.6	Centre de gravité	c (mm)
1.8	Essieu des roues porteuses jusqu'à la face de la fourche (fourches abaissées)	x (mm)
1.9	Empattement	y (mm)
Poids		
2.1b	Poids du chariot sans charge, avec poids maximum de la batterie	kg
2.2	Poids par essieu avec charge nominale, et poids batterie max. R. motrice / porteuses	kg
2.3	Poids par essieu à vide et poids batterie max. R. motrice / porteuses	kg
Roues, groupe motopulseur		
3.1	Bandages: PT=Power Thane, Vul=Vulkolian, P=Polyuréthane, N=Nylon, C=Caoutchouc côté conducteur/charge	
3.2	Dimensions des pneus, côté arrière	(mm)
3.3	Dimensions des pneus, côté de la charge	ø (mm)
3.4	Dimensions des roues pivotantes (diamètre x largeur)	(mm)
3.5	Nombre de roues, côté de la charge / de l'entraînement (x=entraînées)	
3.6	Largeur de chenille (centre des pneus), côté de l'entraînement	b10 (mm)
3.7	Largeur de chenille (centre des pneus), côté de la charge	b11 (mm)
Dimensions		
4.2a	Hauteur avec mât abaissé	h1 (mm)
4.2b	Hauteur	h1 (mm)
4.3	Levée libre	h2 (mm)
4.4	Hauteur de levée	h3 (mm)
4.5	Hauteur, mât déployé	h4 (mm)
4.6	Levage initial	h5 (mm)
4.7	Hauteur jusqu'au sommet du protégé-conducteur	h6 (mm)
4.8	Hauteur de siège/ plateforme	h7 (mm)
4.10	Hauteur des longerons	h8 (mm)
4.15	Hauteur des fourches, complètement abaissées	h13 (mm)
4.19	Longueur hors tout	l1 (mm)
4.20	Longueur jusqu'à la face des fourches	l2 (mm)
4.21	Largeur hors tout	b1 (mm)
4.22	Dimensions de la fourche (épaisseur, largeur, longueur)	s / e / l (mm)
4.23	Bâti de fourche DIN	
4.24	Largeur du bâti de la fourche	b3 (mm)
4.25	Largeur extérieure au-dessus de la fourche (minimale/maximale)	b5 (mm)
4.26	Ecartement intérieur des bras porteurs	b4 (mm)
4.32	Garde au sol au centre de l'empattement, (fourche abaissée)	m2 (mm)
4.33a	Largeur d'allée (Ast) avec palettes de 1000 x 1200 mm, charge croisée	Ast (mm)
4.34b	Largeur d'allée (Ast3) avec palettes de 800 x 1200 mm, charge longitudinale	Ast (mm)
4.35	Rayon de braquage	Wa (mm)
Performances		
5.1	Vitesse de translation, avec/sans charge	km / h
5.2	Vitesse de levage, avec/sans charge	m / s
5.3	Vitesse d'abaissement, avec/sans charge	m / s
5.8	Pente franchissable maximale, avec/sans charge	%
5.9	Temps d'accélération (10 mètres), avec/sans charge	s
5.10	Frein de service	
Moteurs électriques		
6.1	Capacité du moteur d'entraînement (60 min., application légère)	kW
6.2	Puissance de sortie du moteur de levage avec un facteur d'application de 15%	kW
6.3	Batterie conforme à la norme DIN	
6.4	Tension/capacité de la batterie avec décharge de 5 heures	V / Ah
6.5	Poids de la batterie	kg
6.6a	Consommation d'énergie conformément au cycle EN 16796	kWh / h
Divers		
8.1	Type de commande d'entraînement	
10.7	Niveau de bruit à hauteur d'oreille de l'opérateur conformément aux normes EN 12 053:2001 et EN ISO 4871 conduite/levage/ralenti LpAZ	dB (A)
10.7.2	Tremblements du corps conformément à la norme EN 13 059:2002	
10.7.3	Tremblements des mains conformément à la norme EN 13 059:2002	

Cat Lift Trucks	Cat Lift Trucks
NSS16N2S	NSS20N2S
Batterie	Batterie
Assis	Assis
1600	2000
600	600
800	800
1656 <sup>2)</sup>	1696 <sup>2)</sup>
1715	2077
1361 / 1955	1654 / 2423
1201 / 515	1454 / 623
Vul / Vul	Vul / Vul
250 x 105	250 x 105
85 x 70	85 x 70
150 x 55	150 x 55
4 / 1x + 2 <sup>1)</sup>	4 / 1x + 2 <sup>1)</sup>
706	706
985 / 1185	985 / 1185
Voir tableau	Voir tableau
Voir tableau	Voir tableau
Voir tableau	Voir tableau
Voir tableau	Voir tableau
Voir tableau	Voir tableau
2110	2110
966	966
92	92
50	55
2207 <sup>2)</sup>	2247 <sup>2)</sup>
1057 <sup>2)</sup>	1097 <sup>2)</sup>
1115 / 1315 <sup>6)</sup>	1115 / 1315 <sup>6)</sup>
40 / 100 / 1150	40 / 100 / 1150
FEM 2/A	FEM 2/A
840	840
316 / 773	316 / 773
855 / 1055 <sup>6)</sup>	855 / 1055 <sup>6)</sup>
35	35
2584	2623
2584	2623
1663	1702
8,0 / 8,0	8,0 / 8,0
0,24 / 0,40	0,19 / 0,37
0,45 / 0,30	0,50 / 0,42
7,2 / 7,2	7,0 / 7,0
7,0 / 6,0	7,5 / 6,5
Électrique	Électrique
2,7	2,7
8,0 <sup>5)</sup>	8,0 <sup>5)</sup>
DIN-cells	DIN-cells
24 / 465 <sup>6)</sup>	24 / 465 <sup>6)</sup>
330-410 <sup>6)</sup>	330-410 <sup>6)</sup>
0,87 <sup>7)</sup>	0,87 <sup>7)</sup>
AC	AC
<70	<70
Voir les instructions du manuel	Voir les instructions du manuel
Voir les instructions du manuel	Voir les instructions du manuel

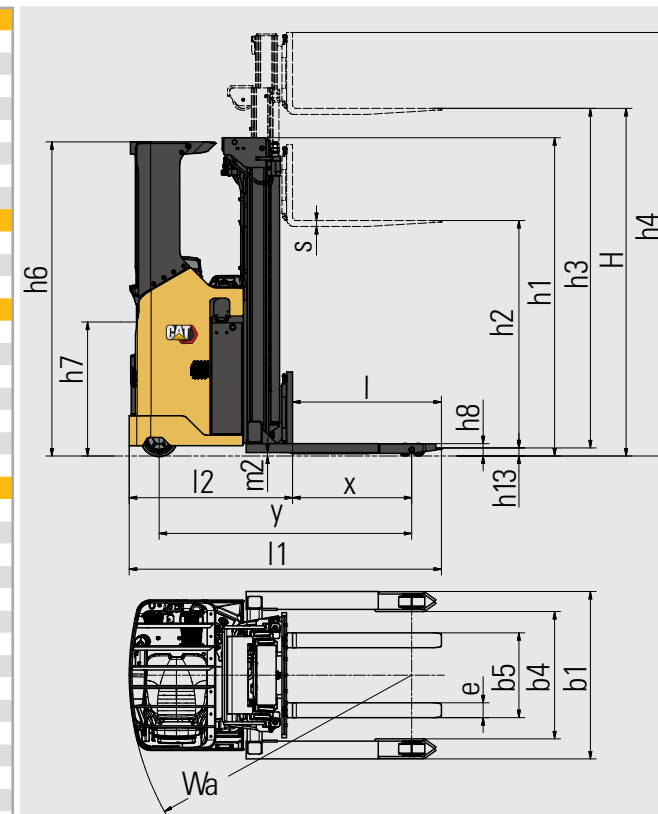

$Ast = Wa + R + a$   
 $Ast3 = Wa + l6 - x + a$   
 $Ast = \text{Largeur d'allée}$   
 $Wa = \text{Rayon de braquage}$   
 $a = \text{Distance de sécurité} = 2 \times 100 \text{ mm}$   
 $R = \sqrt{(l6 - x)^2 + (b12 / 2)^2}$

\*) Toutes les valeurs dimensionnelles, poids et mesures varient selon la configuration

- 1) Conception à 4 points avec roues pivotantes latérales jumelées
- 2) Avec le coffre batterie Senior (BC775), ajouter +104
- 3) Portée des fourches télescopiques en mouvement, portée optionnelle 450-1 000
- 4) Moteur standard, pas encore suffisamment testé avec l'option plus robuste de 8,0 kW
- 5) Avec moteur de levage Heavy Duty, 4,0 avec moteur standard
- 6) Avec coffre batterie Senior, 24 V / 560-775 Ah et 460-620 kg
- 7) Valeur de test de réf. avec moteur de levage 8,0 kW, varie selon la configuration et le profil d'utilisation réel
- 8) Il est possible de choisir parmi deux largeurs de fourches/de bras encadrants standard (réf. b1/b4)

NSS16N2				
Type de mât Étroit	h3+h13	h1	h4	h2+h13
	mm	mm	mm	mm
TFV / DEV	3600	2350	4105	1849
	4200	2650	4705	2149
	4500	2800	5005	2299
DTFV / TREV	4800	2150	5332	1669
	5400	2350	5932	1869
	5700	2450	6232	1969
	6300	2650	6832	2169
	7000	2883	7532	2402

NSS16N2I				
Type de mât Levée initiale	h3+h13	h1	h4	h2+h13
	mm	mm	mm	mm
TFV / DEV	3600	2355	4112	1853
	4200	2655	4712	2153
	4500	2805	5012	2303
DTFV / TREV	4800	2155	5339	1673
	5400	2355	5939	1873
	5700	2455	6239	1973
	6300	2655	6839	2173
	7000	2888	7539	2406

NSS20N2				
Type de mât Étroit	h3+h13	h1	h4	h2+h13
	mm	mm	mm	mm
TFV / DEV	3600	2350	4108	1850
	4200	2650	4708	2150
	4500	2800	5008	2300
DTFV / TREV	4800	2150	5335	1670
	5400	2350	5935	1870
	5700	2450	6235	1970
	6300	2650	6835	2170
	7000	2883	7535	2403

NSS20N2I				
Type de mât Levée initiale	h3+h13	h1	h4	h2+h13
	mm	mm	mm	mm
TFV / DEV	3600	2355	4113	1853
	4200	2655	4713	2153
	4500	2805	5013	2303
DTFV / TREV	4800	2155	5339	1673
	5400	2355	5939	1873
	5700	2455	6239	1973
	6300	2655	6839	2173
	7000	2888	7539	2406

NSS16-20N2S				
Type de mât Bras encadrants	h3+h13	h1	h4	h2+h13
	mm	mm	mm	mm
160 TFV / DEV	3600	2350	4110	1815
	4200	2650	4710	2115
	4500	2800	5010	2265
200 DTFV / TREV	4800	2150	5335	1635
	5400	2350	5935	1835
	5700	2450	6235	1935
	6300	2650	6835	2135
	7000	2883	7535	2368

## Performances et capacités du mât

- DS Duplex avec mât Clear View
- DEV Duplex avec levée libre totale
- TREV Triplex avec levée libre totale
- h3 + h13 Hauteur de levage
- h1 Hauteur du mât abaissé
- h4 Hauteur du mât relevé
- h2 + h13 Levée libre



# BATTERIES LITHIUM-ION

## C'EST LE MOMENT DE CHANGER ?



La technologie de batterie lithium-ion (Li-ion) est disponible dans les gammes de chariots électriques à contrepoids et de magasinage Cat®. Même si les batteries plomb-acide restent populaires auprès de nos clients – et ont toujours beaucoup à offrir –, elles doivent faire face à certains défis que les batteries Li-ion peuvent surmonter.

Le changement le plus évident, en passant à la Li-ion, est sans doute de pouvoir faire des recharges d'appoint. Au lieu d'échanger les batteries entre les postes, vous pouvez simplement vous brancher sur un chargeur rapide pendant les courtes pauses et conserver la même batterie 24h/7j. Cette possibilité, à laquelle s'ajoutent d'autres avantages en termes d'efficacité, d'environnement et de sécurité, font de la batterie Li-ion une solution très attrayante.



**DURÉE DE VIE PLUS LONGUE**

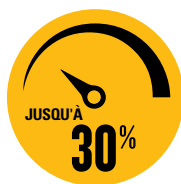

**PLUS GRANDE EFFICACITÉ**



**PLUS GRANDE AUTONOMIE**

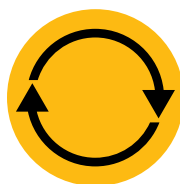

**DES PERFORMANCES CONSTANTES**



**RECHARGE PLUS RAPIDE**



**PAS DE CHANGEMENT DE BATTERIES**



**PAS D'ENTRETIEN QUOTIDIEN**



**PROTECTION INTÉGRÉE**

### Avantages des batteries Li-ion Cat par rapport aux batteries plomb-acide

La technologie Li-ion est un investissement qui doit être envisagée en tenant compte des économies permanentes d'énergie, d'équipement, de main-d'œuvre et de temps d'arrêt.

- **Durée de vie accrue** – 3 à 4 fois celle d'une batterie plomb-acide – et donc réduction du coût global de la batterie.
- **Rendement accru** – pertes d'énergie pendant la charge et la décharge jusqu'à 30 % inférieures – et donc réduction de la consommation d'électricité
- **Durée de fonctionnement plus longue** - grâce à un rendement accru des batteries et à la possibilité de procéder à des recharges d'appoint à tout moment sans endommager la batterie ni raccourcir sa durée de vie.
- **Niveau de performance constamment élevé** – courbe de tension plus constante – et donc productivité optimale du chariot, même en fin de quart de travail.
- **Charge plus rapide** – charge complète en 1 heure seulement avec les chargeurs les plus rapides
- **Pas de changement de batterie** - les recharges d'appoint rapides – 15 minutes pour plusieurs heures de fonctionnement supplémentaire – permettent un fonctionnement continu avec une seule batterie et minimisent les besoins d'achat, de stockage et d'entretien des pièces de rechange.
- **Aucun entretien quotidien** – la batterie se charge sur le chariot et faire le plein d'eau ou contrôler l'électrolyte n'est plus nécessaire
- **Absence de gaz** – ou de déversement d'acide – évite les coûts d'espace, d'équipement et d'exploitation d'une salle de charge équipée d'un système de ventilation
- **Protection intégrée** – le système intelligent de gestion des batteries (BMS) empêche automatiquement les décharges, les recharges, les tensions et les températures excessives, tout en éliminant pratiquement la mauvaise utilisation

Des batteries et chargeurs de différentes capacités sont disponibles. Votre concessionnaire déterminera la combinaison idéalement adaptée à vos besoins. Renseignez-vous auprès de votre concessionnaire concernant notre garantie de 5 ans (en option), soumise à des révisions annuelles pour une plus grande tranquillité d'esprit.

[info@catliftruck.com](mailto:info@catliftruck.com) | [www.catliftruck.com](http://www.catliftruck.com)

WFSC2404 (04/26) © 2026 Logisnext Europe B.V. Tous droits réservés. CAT, CATERPILLAR, LETS DO THE WORK, leurs logos respectifs, «Caterpillar Corporate Yellow», «Power Edge» et Cat «Modern Hex» ainsi que les filiales et identités de produit mentionnés dans ce document sont des marques commerciales de Caterpillar utilisées sous licence qui ne peuvent pas être utilisées sans l'autorisation de Caterpillar. Les caractéristiques sont données à titre indicatif et peuvent varier en fonction des conditions d'utilisation. Si tous les facteurs ne sont pas pris en compte, cela peut entraîner des écarts de performance. Pour déterminer le ou les meilleurs produits/solutions, il convient de prendre en compte l'ensemble des supports d'aide à la vente pertinents ainsi que l'expertise technique du distributeur officiel. Les options et les caractéristiques techniques peuvent être modifiées sans préavis. Mentions légales complètes et informations actualisées sur les produits : [www.catliftruck.com](http://www.catliftruck.com).



**DOWNLOAD BROCHURE**



**WATCH VIDEOS**



**DOWNLOAD OUR APP**

