



NPS20N2
NPS30N2



CONFORT ET EFFICACITE

SPÉCIFICATIONS

TRANSPALETTES ÉLECTRIQUES À CONDUCTEUR PORTÉ ASSIS 24 V, 2,0 - 3,0 TONNES



CONFORTABLEMENT ÉQUIPÉS POUR LES LONGS QUARTS DE TRAVAIL FATIGANTS

LES TRANSPALETTES ÉLECTRIQUES À CONDUCTEUR PORTÉ ASSIS CAT® OPTIMISENT L'ERGONOMIE ET LE CONFORT DES TÂCHES INTENSIVES DE TRANSPORT INTERNE. RAPIDES ET PUISSANTS, ILS PEUVENT DÉPLACER DES CHARGES LOURDES ET ENCOMBRANTES SUR DE LONGUES DISTANCES. COMPACTS, ILS SONT ÉGALEMENT TRÈS MANIABLES DANS LES ALLÉES ÉTROITES ET LES ESPACES DE STOCKAGE HAUTE DENSITÉ. ILS SONT PRINCIPALEMENT EMPLOYÉS DANS LES TÂCHES DE PRODUCTION, D'ENTREPOSAGE, DE TRANSBORDEMENT DIRECT ET LES ACTIVITÉS POSTÉES.



L'habitacle silencieux, à faibles vibrations, ergonomique et entièrement équipé, réduit le stress, les tensions et la fatigue de l'opérateur. Son siège à suspension réglable contribue au confort de l'opérateur durant les longues journées de travail, de même que son accès facilité et l'espace intérieur disponible. En option, la hauteur du plancher peut être réglée électriquement.

La direction assistée électrique progressive, avec réglage automatique de la sensibilité, se pilote au moyen d'un mini volant ergonomique, réglable en position. L'opérateur peut également utiliser d'autres commandes ergonomiques disponibles à portée de main depuis l'accoudoir à la forme anatomique optimisée et réglable selon ses préférences. Les systèmes avancés de conduite et de commande électronique accélèrent les opérations, qui se déroulent sans à-coups.

Plus rapides que les chariots à plate-forme et d'une AST réduite, les transpalettes électriques à conducteur porté assis peuvent manœuvrer rapidement dans les espaces confinés. Les temps d'arrêt requis pour rabattre ou déployer les plates-formes et les barres latérales sont également supprimés. La largeur des allées peut ainsi être réduite et l'espace de stockage exploité au maximum.

Intégralement protégés à l'intérieur de la structure robuste du chariot, et par le toit en option, les opérateurs peuvent travailler rapidement et en toute confiance. Des aides à la stabilisation automatique optimisent les vitesses, pour des activités rapides et sûres, et un niveau de confiance accru. Pour une productivité non-stop et une efficacité optimale, vous pouvez choisir une batterie Li-ion.

COÛTS D'EXPLOITATION OPTIMISÉS

- La construction robuste et l'étanchéité des composants réduisent le risque de détérioration et d'usure, même durant les opérations exigeantes en roulement sur plusieurs équipes.
- L'option d'écran multifonctionnel avec diagnostics embarqués encourage l'utilisation correcte du chariot et accélère l'entretien.
- L'identification par code PIN empêche toute utilisation non autorisée, tandis que le choix des modes PRO, ECO et EASY adapte les performances du chariot à l'expérience de l'opérateur et à l'application. (Uniquement avec l'option écran multifonction.)
- Le verrou de batterie pratique et à sécurité intégrée évite les retards et les accidents lors des échanges.
- Pour des entretiens plus rapides, des facilités d'accès, telles qu'un siège pivotant vers l'extérieur, se combinent à des exigences d'entretien réduites et des intervalles d'entretien prolongés afin de réduire les temps d'arrêt.
- La disponibilité de la batterie Li-ion entièrement intégrée augmente le rendement, le temps de fonctionnement et la durée de vie de la batterie, tout en réduisant les besoins d'entretien, pour un coût total d'exploitation encore plus bas.

UNE PRODUCTIVITÉ SANS ÉGALE

- La technologie avancée de moteur à courant alternatif et de contrôle permet une conduite et une manipulation des charges rapides, fluides et précises.
- La direction électrique progressive règle automatiquement la sensibilité en fonction de la vitesse, pour une plus grande précision lors des manœuvres délicates et une stabilité élevée lors des déplacements rapides en ligne droite.
- Le contrôle automatique des virages réduit la vitesse de déplacement maximale en fonction de l'angle de braquage, pour garantir des virages rapides mais sûrs, stables et confiants.
- Les pointes effilées de la fourche pénètrent plus rapidement dans la palette, avec moins de risque de dommages.
- Avec la batterie Li-ion, les performances sont améliorées et une recharge rapide est possible, via un connecteur facile d'accès, pour un fonctionnement continu sans changement de batterie.
- Avec la batterie plomb-acide, une prise supplémentaire sur le capot de la machine permet des recharges simples et rapides sans débrancher la batterie.

- Rouleaux d'extraction de batterie, en acier (option sur les modèles Junior) et avec roulements pour des échanges rapides en cas de besoin et une interruption minimale de la productivité.
- La garde au sol élevée évite de coller sur les rampes et les sols inégaux.
- L'option de direction à 360° permet de tourner facilement sans avoir à s'arrêter pour changer de direction.
- L'option de vitesse d'entraînement accrue procure un maximum de 10 km/h pour une charge frontale, et 12 km/h pour une charge tractée.

SÉCURITÉ ET ERGONOMIE

- Le poste de conduite fermé assure une protection complète grâce au châssis renforcé, au pare-chocs intégré et, en option, aux montants et au toit du protège-conducteur.
- Dans le compartiment de l'opérateur, tout est pensé pour réduire la fatigue et les tensions : marche d'entrée surbaissée, plancher dégagé, siège suspendu confortable et réglable, vibrations réduites au maximum et espace suffisant pour des opérateurs de toutes corpulences.
- L'option de réglage électrique de la hauteur du plancher (70 mm), des accoudoirs et du siège permettent au cariste d'adopter la position de conduite qui lui convient.
- Grâce au mini volant réglable sur l'accoudoir flottant, l'opérateur peut adopter une posture détendue, qui supprime les tensions sur le cou et le dos et réduit le risque de TMS. Pour faciliter l'entrée/la sortie, ce mini volant peut être rabattu.
- Dans son option Midi, la colonne de direction est réglable en longueur et en inclinaison et, pour faciliter l'entrée/la sortie, le volant peut être rabattu.
- L'accoudoir réglable en hauteur supporte confortablement le poignet tout en positionnant idéalement la main pour utiliser simultanément les leviers hydrauliques à effleurement et d'autres commandes.
- L'option de commutateur de sens manuel peut se substituer à la pédale.
- Une conception minutieuse du tablier porte-fourche, de la protection supérieure, des montants et du châssis, ainsi que des surfaces faiblement réfléchissantes, procurent une vue dégagée sur les environs et le bout de la fourche.
- Le toit, en option, est disponible en plusieurs versions : panoramique, transparent, en polycarbonate pour une visibilité supérieure accrue, et avec une protection supplémentaire contre la chute d'objets.

- En matière de bruit, les caractéristiques incluent des ventilateurs silencieux commandés en fonction de la température et des moteurs de pompe de levage à régulation de vitesse, pour un environnement agréable pour l'opérateur.
- L'opérateur dispose de divers compartiments de rangement d'accessoires, tels qu'une grosse boîte à outils sur le capot moteur, accessible depuis l'extérieur du chariot, ainsi que des supports pour le téléphone et les boissons, par exemple.
- L'écran intuitif multifonction en option donne au cariste toutes les informations dont il a besoin. Sa position est pensée pour une utilisation et une lisibilité optimales.



ÉQUIPEMENTS STANDARD ET OPTIONS

	NPS20N2	NPS30N2
GÉNÉRALITÉS		
Affichage standard avec compteur horaire et indicateur de batterie.	●	●
Accès par clé	●	●
Direction assistée électronique	●	●
Moteur de levage à vitesse régulée et valve d'abaissement proportionnelle	●	●
Roues porteuses jumelées en Vulkollan	●	●
Accoudoir réglable, côté droit	●	●
Volant réglable dans tous les sens	●	●
Compartment de rangement sous l'accoudoir et sur le côté gauche du siège	●	●
Siège ergonomique entièrement réglable	●	●
Rouleaux d'extraction de batterie, en plastique (rouleaux en acier avec roulements sur les modèles Senior)	●	●
Conception pour entrepôts frigorifiques, jusqu'à -10 °C	●	●
SOURCE D'ALIMENTATION		
Batteries Li-ion*	○	○
Batteries au plomb acide	○	○
ENVIRONNEMENT		
Conception pour entrepôts frigorifiques, de 0 °C à -30 °C	○	○
COMMANDE D'ENTRAÎNEMENT ET DE LEVAGE		
Mini volant avec accoudoir flottant	●	●
Volant midi	○	○
Commandes du bout des doigts pour levage/abaissement	●	●
Commande directionnelle mains libres (HFDC)	●	●
Commande directionnelle manuelle (HODC)	○	○
ROUES EN OPTION		
Vulkollan	●	●
Tractothan	○	○
Super Grip	○	○
AUTRES OPTIONS		
Protège-conducteur	○	○
Toit panoramique haute visibilité en polycarbonate (avec protection)	○	○
Plancher réglable en hauteur électriquement, 70 mm	○	○
Direction à 360°	○	○
Écran multifonction avec BDI et compteur horaire, connexion par code PIN (100 codes) et icônes graphiques	○	○
Dosseret d'appui de charge	○	○
Accès par clé (en combinaison avec écran multifonction)	○	○
Prise CC 12V	○	○
Prise USB 5V	○	○
Rack pour accessoire	○	○
Pupitre incluant support RAM C	○	○
Support d'équipement système RAM taille C	○	○
Support d'équipement système RAM taille C, 2 ex.	○	○
Support d'équipement système RAM taille D	○	○
Phares de travail LED	○	○
Projecteur au sol, rouge ou bleu	○	○
Vitesse d'entraînement accrue, 12 km/h, pour une charge frontale	○	○
Coloris RAL spécial	○	○

*La batterie au Lithium-ion en option est disponible dans certaines régions uniquement.

Caractéristiques		
1.1	Fabricant	
1.2	Désignation du modèle du fabricant	
1.3	Source d'alimentation	
1.4	Type de cariste	
1.5	Capacité de la charge	Q (kg)
1.6	Centre de gravité	c (mm)
1.8	Essieu des roues porteuses jusqu'à la face de la fourche (fourches abaissées)	x (mm)
1.9	Empattement	y (mm)
Poids		
2.1b	Poids du chariot sans charge, avec poids maximum de la batterie	kg
2.2	Poids par essieu avec charge nominale, et poids batterie max. R. motrice / porteuses	kg
2.3	Poids par essieu à vide et poids batterie max. R. motrice / porteuses	kg
Roues, groupe motopropulseur		
3.1	Bandages:PT=Power Thiane, Vul=Vulkollan, P=Polyuréthane, N=Nylon, C=Caoutchouc côté conducteur/charge	
3.2	Dimensions des pneus, côté arrière	(mm)
3.3	Dimensions des pneus, côté de la charge	(mm)
3.4	Dimensions des roues pivotantes (diamètre x largeur)	(mm)
3.5	Nombre de roues, côté de la charge / de l'entraînement (x=entraînées)	
3.6	Largeur de chenille (centre des pneus), côté de l'entraînement	b10 (mm)
3.7	Largeur de chenille (centre des pneus), côté de la charge	b11 (mm)
Dimensions		
4.4	Hauteur de levée	h3 (mm)
4.7	Hauteur jusqu'au sommet du protège-conducteur	h6 (mm)
4.8	Hauteur de siège/ plateforme	h7 (mm)
4.15	Hauteur des fourches, complètement abaissées	h13 (mm)
4.19	Longueur hors tout	l1 (mm)
4.20	Longueur jusqu'à la face des fourches	l2 (mm)
4.21	Largeur hors tout	b1/b2 (mm)
4.22	Dimensions de la fourche (épaisseur, largeur, longueur)	s / e / l (mm)
4.25	Largeur extérieure au-dessus de la fourche (minimale/maximale)	b5 (mm)
4.32	Garde au sol au centre de l'empattement, (fourche abaissée)	m2 (mm)
4.33a	Largeur d'allée (Ast) avec palettes de 1000 x 1200 mm, charge croisée	Ast (mm)
4.34a	Largeur d'allée (Ast) avec palettes de 800 x 1200 mm, charge longitudinale	Ast (mm)
4.34b	Largeur d'allée (Ast3) avec palettes de 800 x 1200 mm, charge longitudinale	Ast3 (mm)
4.35	Rayon de braquage	Wa (mm)
Performances		
5.1	Vitesse de translation, avec/sans charge	km / h
5.2	Vitesse de levage, avec/sans charge	m / s
5.3	Vitesse d'abaissement, avec/sans charge	m / s
5.9	Temps d'accélération (10 mètres), avec/sans charge	s
5.10	Frein de service	
Moteurs électriques		
6.1	Capacité du moteur d'entraînement (60 min., application légère)	kW
6.2	Puissance de sortie du moteur de levage avec un facteur d'application de 15%	kW
6.4	Tension/capacité de la batterie avec décharge de 5 heures	V / Ah
6.5	Poids de la batterie	kg
Divers		
10.7.1	Niveau de bruit à hauteur d'oreille de l'opérateur conformément aux normes EN 12 053:2001 et EN ISO 4871 conduite/levage/ralenti LpAZ	

Cat Lift Trucks	Cat Lift Trucks
NPS20N2	NPS30N2
Batterie	Batterie
Assis	Assis
2000	3000
600	600
975	975
1771	1771
1360	1360
1488 / 1872	1688 / 2672
1088 / 272	1088 / 272
Vul / Vul	Vul / Vul
250 x 105	250 x 105
85 x 70	85 x 70
150 x 55	150 x 55
4 / 1x + 1	4 / 1x + 1
706	706
385	385
135	135
2110 opt	2110 opt
966	966
88	88
2147	2147
997	997
1010	1010
60 / 175 / 1150	60 / 175 / 1150
560	560
25	25
2585	2585
2601	2601
2396	2396
1909	1909
10/10	9/9
0.07 / 0.09	0.06 / 0.10
0.12 / 0.09	0.10 / 0.07
7.0 / 6.0	7.5 / 6.0
Électrique	Électrique
2.7	2.7
2.2 (5%)	2.2 (5%)
24 / 575 - 775	24 / 575 - 775
460-620	460-620
AC	AC

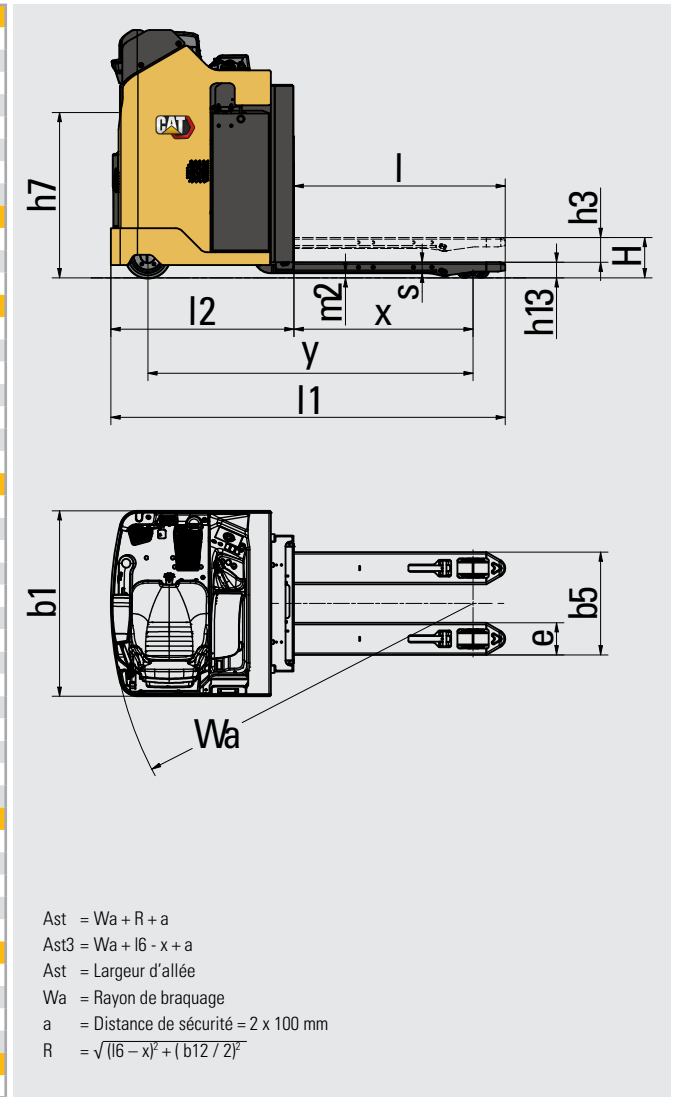

BATTERIES LI-ION

C'EST LE MOMENT DE CHANGER ?



La technologie de batterie lithium-ion (Li-ion) est disponible dans les gammes de chariots électriques à contrepoids et de magasinage Cat®. Même si les batteries plomb-acide restent populaires auprès de nos clients – et ont toujours beaucoup à offrir –, elles doivent faire face à certains défis que les batteries Li-ion peuvent surmonter.

Le changement le plus évident, en passant à la Li-ion, est sans doute de pouvoir faire des recharges d'appoint. Au lieu de changer les batteries entre les équipes, vous pouvez simplement vous brancher sur un chargeur rapide pendant de courtes pauses et garder la même batterie 24 heures sur 24, 7 jours sur 7. Cette solution, ainsi que d'autres avantages en termes d'efficacité, d'environnement et de sécurité, font de la Li-ion une solution très attrayante.



DURÉE DE VIE ACCRUE

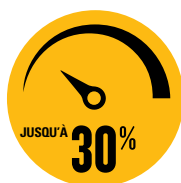

RENDEMENT ACCRU



DURÉE DE FONCTIONNEMENT PLUS LONGUE

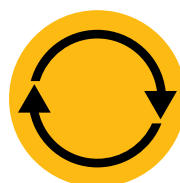

NIVEAU DE PERFORMANCE CONSTAMMENT ÉLEVÉ



CHARGE ET RECHARGE D'APPOINT PLUS RAPIDES



PAS DE CHANGEMENT DE BATTERIES



PAS D'ENTRETIEN QUOTIDIEN



PROTECTION INTÉGRÉE

Avantages des batteries Li-ion Cat par rapport aux batteries plomb-acide

La technologie Li-ion est un investissement qui doit être envisagée en tenant compte des économies permanentes d'énergie, d'équipement, de main-d'œuvre et de temps d'arrêt.

- **Durée de vie accrue** – 3 à 4 fois celle d'une batterie plomb-acide – et donc réduction du coût global de la batterie.
- **Rendement accru** – pertes d'énergie pendant la charge et la décharge jusqu'à 30 % inférieures – et donc réduction de la consommation d'électricité
- **Durée de fonctionnement plus longue** - grâce à un rendement accru des batteries et à la possibilité de procéder à des recharges d'appoint à tout moment sans endommager la batterie ni raccourcir sa durée de vie.
- **Niveau de performance constamment élevé** – courbe de tension plus constante – et donc productivité optimale du chariot, même en fin de quart de travail.
- **Charge plus rapide** – charge complète en 1 heure seulement avec les chargeurs les plus rapides
- **Pas de changement de batterie** - les recharges d'appoint rapides – 15 minutes pour plusieurs heures de fonctionnement supplémentaire – permettent un fonctionnement continu avec une seule batterie et minimisent les besoins d'achat, de stockage et d'entretien des pièces de rechange.
- **Aucun entretien quotidien** – la batterie se charge sur le chariot et faire le plein d'eau ou contrôler l'électrolyte n'est plus nécessaire
- **Absence de gaz** – ou de déversement d'acide – évite les coûts d'espace, d'équipement et d'exploitation d'une salle de charge équipée d'un système de ventilation
- **Protection intégrée** – le système intelligent de gestion des batterie (BMS) empêche automatiquement les décharges, charges, tensions et températures excessives, tout en éliminant pratiquement la mauvaise utilisation.

Des batteries et chargeurs de différentes capacités sont disponibles. Votre concessionnaire déterminera la combinaison idéalement adaptée à vos besoins. Renseignez-vous auprès de votre concessionnaire concernant notre garantie de 5 ans (en option), soumise à des révisions annuelles pour une plus grande tranquillité d'esprit.

info@catliftruck.com | www.catliftruck.com

WFSC2232(04/26) © 2026 Logisnext Europe B.V. Tous droits réservés. CAT, CATERPILLAR, LETS DO THE WORK, leurs logos respectifs, «Caterpillar Corporate Yellow», «Power Edge» et Cat «Modern Hex» ainsi que les filiales et identités de produit mentionnés dans ce document sont des marques commerciales de Caterpillar utilisées sous licence qui ne peuvent pas être utilisés sans l'autorisation de Caterpillar. Les caractéristiques sont données à titre indicatif et peuvent varier en fonction des conditions d'utilisation. Si tous les facteurs ne sont pas pris en compte, cela peut entraîner des écarts de performance. Pour déterminer le ou les meilleurs produits/solutions, il convient de prendre en compte l'ensemble des supports d'aide à la vente pertinents ainsi que l'expertise technique du distributeur officiel. Les options et les caractéristiques techniques peuvent être modifiées sans préavis. Mentions légales complètes et informations actualisées sur les produits : www.catliftruck.com.



DOWNLOAD BROCHURE



WATCH VIDEOS



DOWNLOAD OUR APP

