



Bobcat[®]

One Tough Animal.

CHARIOTS ÉLÉVATEURS ÉLECTRIQUES

Série NXE, capacité de 1,5 à 2 t

EMEA



LE MODÈLE B15NS : UNE PUISSANCE OPTIMISÉE, UNE FIABILITÉ EXCEPTIONNELLE

Découvrez le chariot élévateur électrique de la série B15NS ! Conçues pour des applications à faible consommation d'énergie, ces machines sont synonymes de fiabilité et de sécurité et offrent un excellent rapport qualité-prix et un coût total d'exploitation raisonnable. Conçus avec des commandes ergonomiques permettant une utilisation intuitive, les chariots élévateurs de la série B15NS optimisent la productivité et sont le choix idéal pour votre flux de travail !

Chez Bobcat, nous comprenons l'importance de recevoir des produits et des services adaptés.
Pour plus d'informations, contactez votre concessionnaire ou rendez-vous sur : www.bobcat.com.



PRINCIPALES CARACTÉRISTIQUES TECHNIQUES

DONNÉES TECHNIQUES SELON VDI 2198				
		B15NS	B18NS	B20NSC
Entraînement			électrique	
Capacité de charge/charge nominale (kg)	Q	1 500	1 750	2 000
Distance du centre de gravité de la charge (mm)	c		500	
Distance de charge : du centre de l'arbre d'entraînement à la fourche (mm)	x	391	391	396
Empattement (mm)	y		1 360	
Poids de service (avec poids de batterie mini) (kg)		3 020	3 300	3 520
Largeur de la bande de roulement, avant (mm)	b10		970	
Largeur de la bande de roulement, arrière (mm)	b11		920	
Inclinaison du mât/tablier porte-fourches, vers l'avant (α)/vers l'arrière (β) (°)	α / β		6 / 10	
Hauteur, mât rétracté ¹ (mm)	h1	1 947 – 2 220		2 009 – 2 309
Levée libre ¹ (mm)	h2	125 – 1 263		110 – 1 309
Hauteur maximale de la fourche ¹ (mm)	h3	2 900 – 4 800		
Hauteur, mât étendu ¹ (mm)	h4	3 879 – 5 779		
Hauteur de la protection supérieure (mm)	h6	2 100		
Hauteur du siège (mm)	h7	1 060		
Longueur hors tout (mm)	l1	3 122		3 175
Longueur jusqu'à l'avant des fourches (mm)	l2	2 052		2 105
Largeur hors tout (mm)	b1	1 150		
Dimensions de la fourche (mm)	s / e / l	35 / 100 / 1 070		40 / 100 / 1 070
Largeur du tablier porte-fourches (mm)	b3	1 040		
Garde au sol, chariot chargé, sous le mât (mm)	m1	100		
Garde au sol, centre de l'empattement (mm)	m2	105		
Largeur d'allée pour palettes 1 000 × 1 200 (sens de la largeur) (mm)	Ast	3 481		3 526
Largeur d'allée pour palettes 800 × 1 200 (sens de la longueur) (mm)	Ast	3 681		3 726
Rayon de braquage (mm)	Wa	1 890		1 930
Vitesse de translation, chargé / à vide (km/h)		13 / 15		
Vitesse de levage, chargé / à vide (mm/s)		380 / 440	350 / 440	
Vitesse d'abaissement, chargé / à vide (mm/s)		450 / 500	460 / 500	470 / 500
Force de traction maxi, chargé / à vide, taux de 5 minutes (kg)		1 224 / 1 326	1 326 / 1 428	1 377 / 1 479
Pente franchissable maxi, chargé / à vide, taux de 5 minutes (%)		13 / 15		
Frein de service		ped / hyd		
Type de batterie		plomb-acide		
Tension de la batterie / capacité normale K (V / Ah)		48 / 525		
Compartment de batterie L × L × l (mm)		398 × 980 × 760		
Type d'unité de commande d'entraînement		Inverseur CA		
Niveau sonore aux oreilles du conducteur selon la norme EN 12 053 (dB (A))		73		

Les valeurs mentionnées dans cette fiche technique ont été arrondies. Les performances peuvent varier en fonction des conditions d'utilisation.

Les caractéristiques techniques et les produits sont soumis à des améliorations et sont susceptibles d'être modifiés sans préavis.

¹ Les dimensions du mât font référence à une plage allant du mât le plus bas au mât le plus haut avec dossier de charge.

Remarque : Les capacités de charge sont basées sur le châssis standard sans déplacement latéral.

ÉQUIPEMENTS DE SÉRIE ET EN OPTION

ÉQUIPEMENTS DE SÉRIE ET EN OPTION

PRODUCTIVITÉ

Châssis système AC complet	✓
Capacité résiduelle élevée	✓
Stabilité optimisée	✓
Sélection du mode de fonctionnement (H /S /E)	✓

SÉCURITÉ

Système de détection d'opérateur (OSS)	✓
Frein de stationnement électronique	✓
Anti-recul	✓
Vanne de verrouillage hydraulique ISO3691	✓
Alarme de recul	✓
Contacteur d'urgence	✓
Feux LED combinés	✓
Stroboscope	✓
Rétroviseur panoramique et rétroviseur	✓
Lumière de sécurité bleue	•
Feux de démarcation	•
Commande de vitesse automatique	•
Kit de réduction de la vitesse dans les virages	•
Protection en hauteur de 1 980 mm	•
Feu arrière supplémentaire	•

FIABILITÉ

Contrôleur Curtis à indice IP65	✓
Moteurs d'entraînement à indice IP54	✓
Essieu d'entraînement unique puissant	✓
Protection inférieure (blindage)	•
Protections de vérin de cavage	•

ÉQUIPEMENTS DE SÉRIE ET EN OPTION

ERGONOMIE

Poste de conduite ergonomique	✓
Grande barre de préhension pour accéder au poste de conduite	✓
Colonne de direction inclinable	✓
Prise USB	✓
Pince porte-documents	✓
Compartiment de rangement	✓
Volant compact	✓
Écran LCD entièrement couleur	✓
Amortissement de l'abaissement du mât	✓
Rétroviseur	✓
Bouton sur le volant	✓
Barre de préhension arrière avec avertisseur sonore	•
Siège suspendu	•
Cabine modulaire : B, C et D	•

FACILITÉ D'ENTRETIEN

Panneau latéral sans outillage	✓
Vérin du capot qui se verrouille	✓
Coffret électrique	✓
EasyView	✓

*Cette liste se base sur des données d'usine.
De série ou en option, en fonction du pays.

• = option ✓ = de série – = indisponible

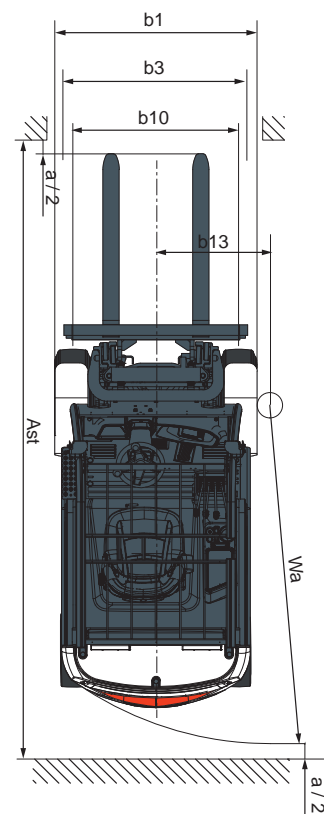
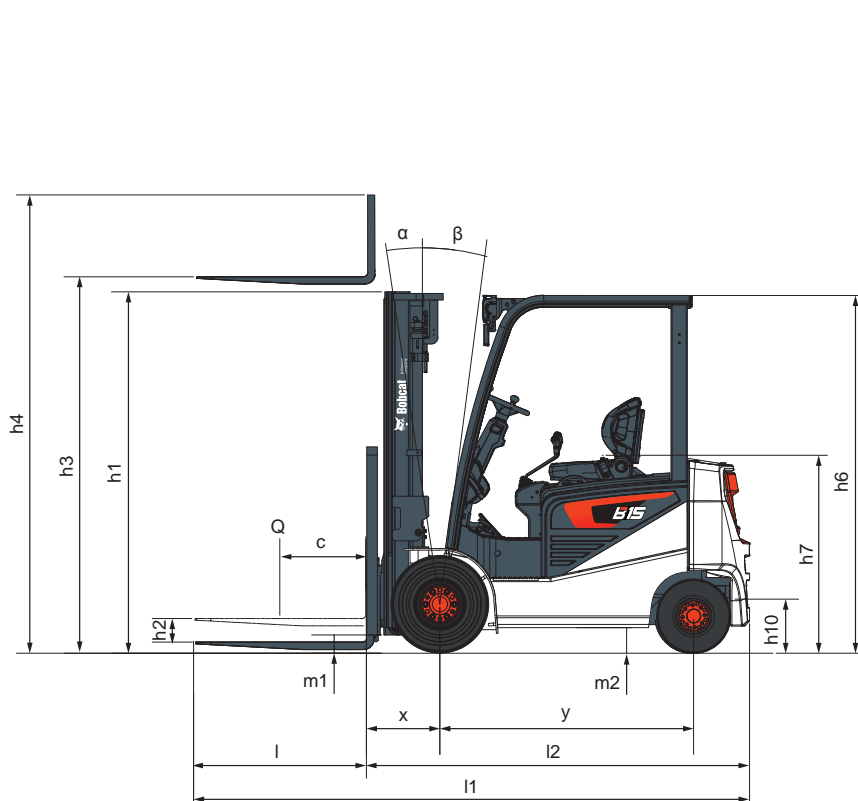

CONSTRUIT POUR DURER

► CONÇU POUR ÊTRE RÉSISTANT

Les chariots de la série B15NS sont conçus pour réduire le plus possible les immobilisations, renforcer la sécurité et améliorer le confort de l'opérateur. Un essieu robuste à entraînement simple et un moteur silencieux et durable témoignent de notre engagement en faveur de la fiabilité des performances et vous permettent d'optimiser votre activité intralogistique.

Une visibilité accrue grâce à une bonne organisation des flexibles et des chaînes

Possibilité de régler les paramètres du chariot élévateur en connectant un ordinateur portable, ce qui permet de s'adapter aux préférences de l'opérateur

Fusibles et prise CAN regroupés pour faciliter l'entretien

Vitesses de levage et d'abaissement rapides sans aucun risque d'endommagement, grâce à l'effet d'amortissement lors de l'abaissement.

Le centre de gravité bas offre une stabilité accrue grâce à la conception des essieux

Option blindage inférieur pour une protection du moteur contre l'eau, la poussière et les cailloux

Capot à ouverture large avec vérin à gaz verrouillable et panneau latéral qui se dépose sans outillage, pour une grande commodité d'accès aux principaux composants

Pompe et entraînement à indice IP54 résistants à la poussière et à l'eau et contrôleurs Curtis étanches à indice IP65

Transmission efficace de la puissance et du couple par un puissant essieu à entraînement simple

Votre fournisseur



Unimax AG

Parallelstrasse 4
5606 Dintikon

056 616 70 30
info@unimax.ch
unimax-stapler.ch



Bobcat®

DOOSAN

Bobcat est une filiale du groupe Doosan. Doosan, leader mondial spécialisé dans les équipements de construction, les solutions dédiées à l'eau et à l'énergie, les moteurs et l'ingénierie, est au service de ses clients et des collectivités depuis plus d'un siècle. | Bobcat et le logo Bobcat sont des marques déposées de Bobcat Company aux États-Unis et dans d'autres pays. ©2024 Bobcat Company. Tous droits réservés.

* Les possibilités de financement peuvent varier selon les pays et les concessionnaires. Renseignez-vous auprès de votre concessionnaire pour connaître les possibilités de financement actuelles. Offre soumise à certaines conditions.